

TRF 415 MSXX

TAMIYA RACING FACTORY MARC RHEINARD EDITION 2007



1/10電動RC4WDレーシングカー TRF415MSXX マーク・ライナートエディション2007

●本キットは、TRF415MSXXシャーシをベースに、各部をリファインしアップデートしたパーツを使用しています。組み立ては同梱のTRF415MSXXのシャーシ組立説明書をメインに、変更部分はこの説明書を参照して進めてください。

●This model is based on the TRF415MSXX chassis kit, and employs various updated parts. Refer to the TRF415MSXX chassis kit-supplied instructions for main assembly, and these instructions for modified areas.

●Das Modell basiert auf dem TRF415MSXX Chassis-Bausatz und verwendet verschiedene aufgewertete Teile. Beziehen Sie sich für den wesentlichen Zusammenbau auf die beim TRF415MSXX Chassis-Bausatz mitgelieferte Anleitung und diese Anweisungen für die abgewandelten Bereiche.

●Ce modèle est basé sur le kit du châssis TRF415MSXX avec diverses pièces améliorées. Se reporter aux instructions du kit du châssis TRF415MSXX pour effectuer le gros de l'assemblage et aux instructions spécifiques pour les parties modifiées.

★変更部分の組み立てはTRF415MSXXシャーシ組立説明書の組立番号に併せてあります。裏面部品図を参照して取り付ける部品を確認しながら組み立ててください。

★Each step of the assembly instructions corresponds to the TRF415MSXX chassis kit instructions. Refer to the parts illustrations at the back during assembly.

★Jeder Schritt der Bauanleitung entspricht der jeweiligen TRF415MSXX Anleitung des Chassis-Bausatzes.

★Chaque étape de la notice d'assemblage correspond à celle de la notice du TRF415MSXX. Consulter les illustrations des pièces au dos durant l'assemblage.

2 リヤアームの組み立て Rear arms Hintere Lenker Triangles arrière

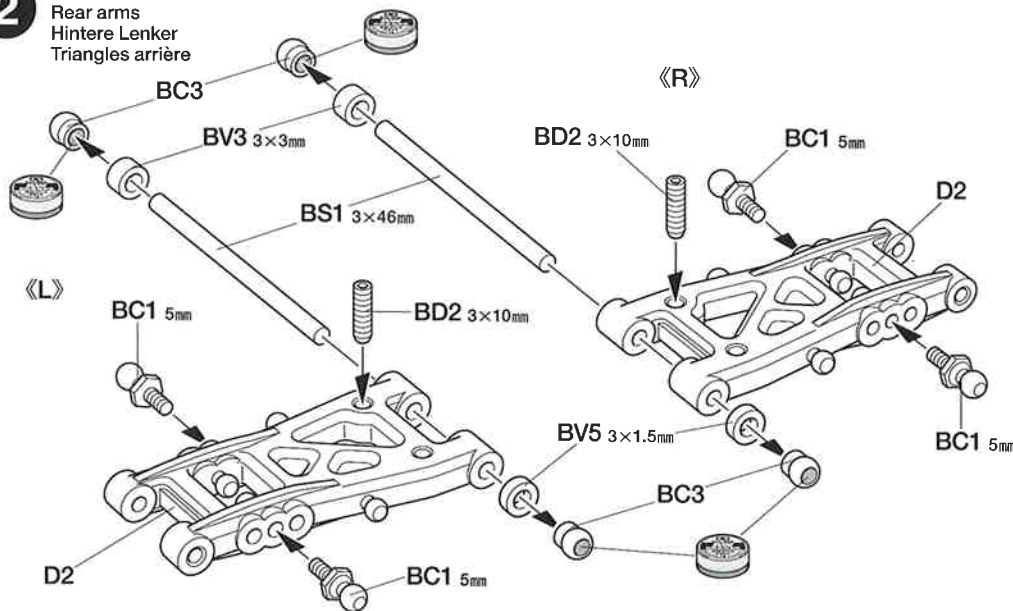

4 ボールデフの組み立て Ball differential Kugeldifferential Différentiel à billes

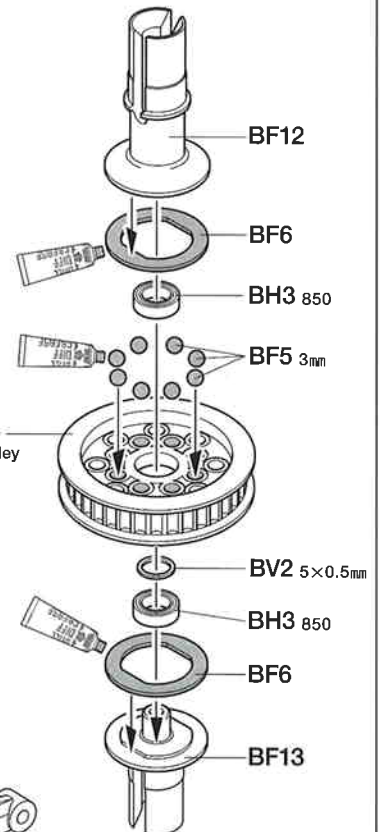

5 リヤバルクヘッドの取り付け Attaching rear bulkheads Einbau der hinteren Lagerschilde Fixation des cloisons arrière

BM4
モーターマウントバルクヘッド
Motor mount bulkhead
Motor-Lagerschild
Cloison de support moteur

BM1
リヤバルクヘッド
Rear bulkhead
Hinterer Lagerschild
Cloison arrière

BV6
3×1mmスペーサー
Spacer
Distanzring
Entretoise

★モーターにあたる部分を削ります。
★Cut as shown to avoid direct contact with motor.
★Wie abgebildet zuschneiden um direkte Berührung mit dem Motor zu vermeiden.
★Découper comme montré pour éviter le contact direct avec le moteur.

ロフデッキ
Lower deck
Chassisboden
Châssis inférieur

BA3 3×8mm

BA3 3×8mm

★各可動部分がスムーズに動くように注意し、確認しながら組み立ててください。
★Assemble while checking if each part moves smoothly.
★Beim Zusammenbau darauf achten, dass alle Teile leicht beweglich sind.
★Assembler en vérifiant le libre mouvement de chaque pièce.

6 ボールデフの取り付け
Attaching ball differential
Einbau des Kugeldifferentials
Fixation du différentiel à billes

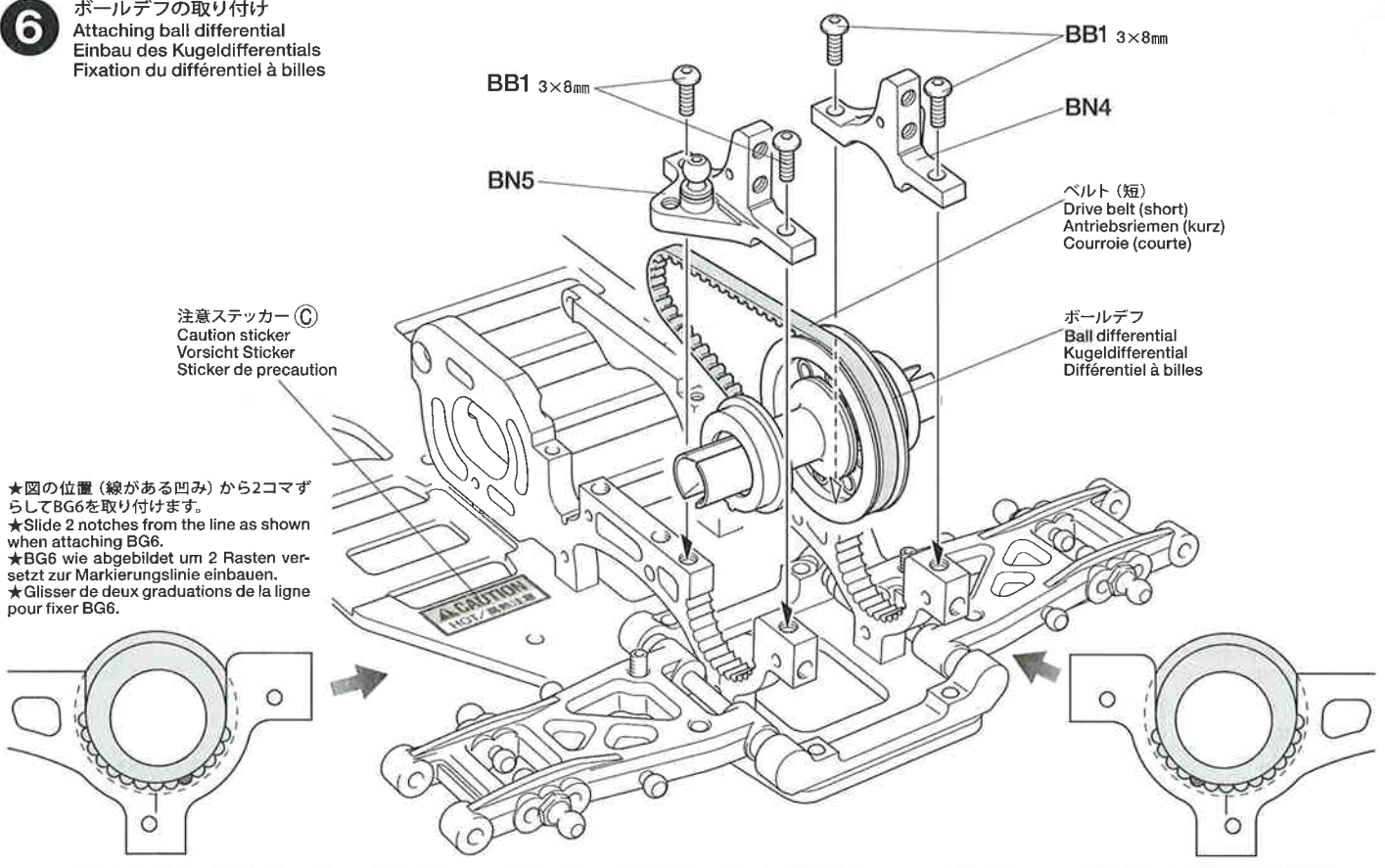

★図の位置 (線がある凹み) から2コマずらしてBG6を取り付けます。
★Slide 2 notches from the line as shown when attaching BG6.
★BG6 wie abgebildet um 2 Rasten versetzt zur Markierungslinie einbauen.
★Glisser de deux graduations de la ligne pour fixer BG6.

10 スパーギヤの組み立て
Spur gear assembly
Zusammenbau des Stirnrads
Assemblage de la couronne

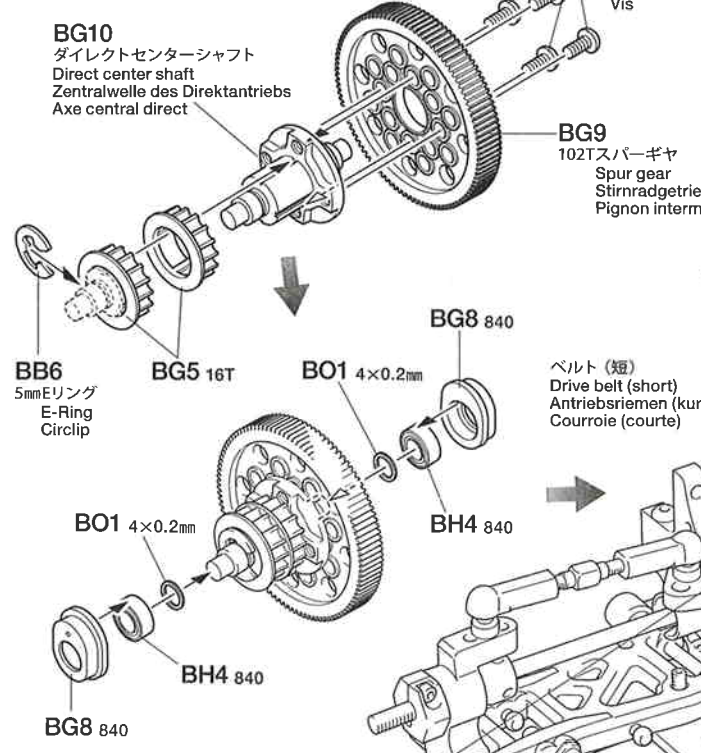

★向きに注意してください。
★Note direction.
★Auf die Richtung achten.
★Noter le sens.

11 スパーギヤの取り付け
Attaching spur gear
Stirradgetriebe-Einbau
Fixation du pignon intermédiaire

